

Equipo de presión automático con velocidad variable para el suministro de agua

Aplicaciones

Bombeo automático de aguas limpias para uso doméstico, industrial, agrícola y jardinería.
Presión de trabajo regulable.

Materiales

Multi:

Cuerpo bomba e impulsores en AISI 304.
Eje bomba en AISI 431.
Difusores en tecnopolímero.
Aspiración e impulsión en acero gris de fundición.
Cierre mecánico.
Carcasa motor en aluminio.
Juntas en NBR.

Colectores: AISI 304.

Válvulas y conexiones: Latón.

Equipamiento incluido

Bomba.
Speedrive V2.
Colector impulsión.
Cuadro de control y maniobra.
Válvulas.
Conexiones.
Válvulas de retención.
Tanque hidroneumático (20l).
Transductor de presión.
Base.

Motor

Asíncrono 2 polos.
Protección IPX5.
Aislamiento clase F.
Servicio continuo.

Limitaciones

Temperatura máxima del agua: 40° C.

Funciones y protecciones

Trabajo en seco con rearme automático.
Detección fallo transductor de presión.
Sobrecorriente y cortocircuito con rearme automático.
Tensión de alimentación con rearme automático.
Sobretemperatura con rearme automático.
Derivación a tierra y error de fase del motor.
Error de comunicación.

Funcionamiento

Velocidad autorregulable para mantener la presión y caudal constantes que la vivienda, edificio o instalación demandan en cada momento.



Campo aplicación CKE 1M

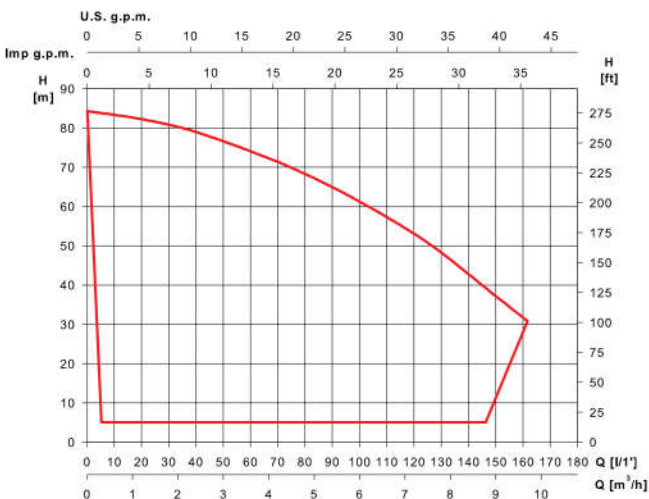

Campo aplicación CKE 1



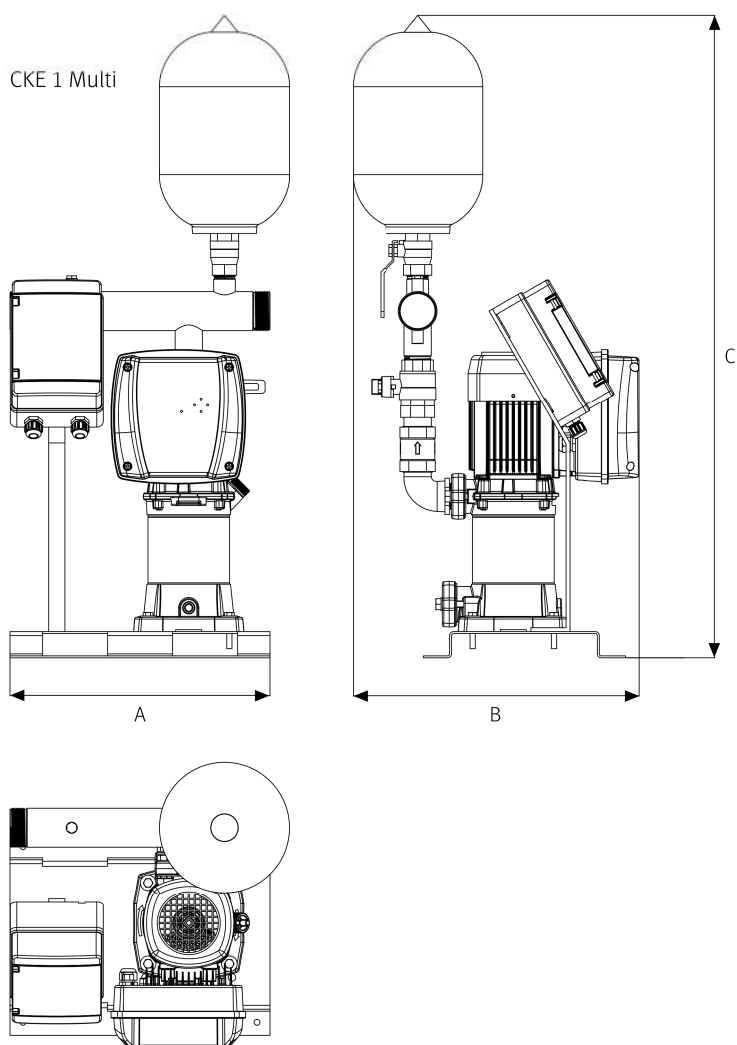

Tabla de características, dimensión y peso

Modelo	Altura máxima [m]	Caudal máximo [m³/h]	P2 [kW]	Speedrive V2	Ø Bomba		Ø Colector impulsión	Dimensiones			Peso [Kg]	Código 1-230V
					Asp.	Imp.		A	B	C		
CKE 1M Multi 25 4	59	5	0,75	M22	1 1/4"	1 1/4"	2"	400	440	975	30	176824
CKE 1M Multi 25 5	74	5	0,9	M22	1 1/4"	1 1/4"	2"	400	440	994	30	176826
CKE 1M Multi 35 4	55	10,5	1,1	M22	1 1/2"	1 1/4"	2"	400	464	1022	35	176828
CKE 1M Multi 35 5	67	10,5	1,5	M22	1 1/2"	1 1/4"	2"	400	464	1045	38	176830
CKE 1M Multi 35 6	83	10,5	2,2	M22	1 1/2"	1 1/4"	2"	400	464	1071	38	205264

Modelo	Altura máxima [m]	Caudal máximo [m³/h]	P2 [kW]	Speedrive V2	Ø Bomba		Ø Colector impulsión	Dimensiones			Peso [Kg]	Código 3-400V
					Asp.	Imp.		A	B	C		
CKE 1 Multi 25 4	59	5	0,75	T22	1 1/4"	1 1/4"	2"	400	440	975	30	176450
CKE 1 Multi 25 5	74	5	0,9	T22	1 1/4"	1 1/4"	2"	400	440	994	30	176825
CKE 1 Multi 35 4	55	10,5	1,1	T22	1 1/2"	1 1/4"	2"	400	464	1022	35	176827
CKE 1 Multi 35 5	67	10,5	1,5	T22	1 1/2"	1 1/4"	2"	400	464	1045	38	176829
CKE 1 Multi 35 6	83	10,5	2,2	T22	1 1/2"	1 1/4"	2"	400	464	1071	38	176831
CKE 1 Multi 35 8	110	10,5	3	T55	1 1/2"	1 1/4"	2"	400	500	1120	45	176832
CKE 1 Multi 55 4	51	18	2,2	T22	1 1/2"	1 1/4"	2"	400	500	1127	42	176835
CKE 1 Multi 55 6	79	18	3	T55	1 1/2"	1 1/4"	2"	400	533	1206	51	176836
CKE 1 Multi 55 7	93	18	4	T55	1 1/2"	1 1/4"	2"	400	533	1250	55	176837