

Art.: 3930K

Kit termostato touch + Receptor Wifi "GE-SMART" /
 Kit Touch thermostat + WIFI Gateway "GE-SMART"



3930 00

3932 00



Compatible con / With:



Ref.	Ref.	Medida / Size	Peso / Weight (Kg)
3930K	3930 00	125 x 98 x 23.5 mm	0,185
	3932 00	78 x 98 x 28 mm	0.150

Art.: 3930

Termostato touch "GE-SMART" / Touch thermostat "GE-SMART"

Características	Features
1. Termostato de calefacción	1. Heating thermostat
2. Se alimenta con 2 baterías AA o con cable micro USB 5V (1A)	2. 2 x AA battery or micro USB 5V (1A) powered.
3. Programable para 7 días	3. 7 days programmable
4. Montaje en superficie	4. Surface mounting
5. Homologación CE, ROHS y RED	5. CE, ROHS, RED approved
6. Comunicación RF con receptor: 868Mhz	6. RF communication with E-hub: 868 Mhz
7. Dimensiones 125 x 98 x 23.5 mm	7. Dimension: Sender 125*98*23.5mm

Datos técnicos	Technical Data
<ul style="list-style-type: none"> Corriente de carga: 250 VAC (0.25A) Intervalo de puntos de ajuste: 5°C – 35°C (incremento 0,5 °C) Ambiente: 0°C – 50°C Humedad relativa: 85% Luz de fondo: Blanca Sensor: NTC 10K Precisión: ± 1°C Grado de protección: IP30 Carcasa: ABC+PC 	<ul style="list-style-type: none"> Load current: 250 VAC (0.25A) Set Point Range: 5°C – 35°C (0.5 °C increase) Ambient: 0°C – 50°C Relative Humidity: 85% Backlight: White Sensor: NTC 10K Accuracy: ± 1°C Protection Class: IP30 Housing: ABC+PC



Pantallas y botones	Display and buttons
<ol style="list-style-type: none"> Reloj Día de la semana Modo manual Periodo de programación (PRG) actual Icono de señal wifi (solo cuando esta emparejado) Modo ausente Modo ventana abierta Bloqueo infantil Calefacción encendida 	<ol style="list-style-type: none"> Clock Weekday Manual mode Current program (PRG) period Signal icon, only when paired Away mode Open window mode Child lock Heating on

Ajuste del reloj y temperatura de los modos	Clock & Mode temperature pre-set
Mantén pulsado el botón M durante 3s, ajusta el reloj y preselecciona la temperatura de cada modo pulsando el botón + o - ; cada pulsación del botón M pasa al ajuste del elemento siguiente	Press and hold M button for 3s, set the clock and pre-set temp. of each mode by pressing + and - button, each press of M button will go to the next item setting

Menu	Descripción	Description
01	Ajuste del reloj - minutos	Clock setting - Minute
02	Ajuste del reloj - hora	Clock setting - Hour
03	Ajuste del reloj – día de la semana	Clock setting - Weekday

Bloqueo infantil

Con el bloqueo infantil ENCENDIDO (punto 11 en ajustes avanzados), los botones se bloquean al apagarse la luz de fondo.

Para desbloquear momentáneamente pulsar simultáneamente los botones + y - durante 5 segundos

Child lock

Under child lock ON (refer to Menu 11 of Advanced Settings), the buttons will lock once backlight off.

Press + and - button at the same time for 5s to unlock it for temporary adjust.

Ajuste de programación de 7 días

Mantén pulsado el botón  durante 3 segundos para entrar a ajustes del programa.

Establece el programa (día de la semana, periodo, hora de inicio, temperatura) pulsando el botón  + o -; cada pulsación del botón cambia al ajuste del elemento siguiente.

7 Days Programmable Setting

Press and hold  button for 3s to enter program setting.

Set the schedule (Weekday-Period-Start time-Temp.) by pressing + and - button, each press of  button will go to next item setting.

Selección de modo

Pulsa el botón **M** para seleccionar modo programa (PRG) / modo manual (MAN) / modo Ausente.

Mode select

Press **M** button to select Program (PRG) mode / Manual (MAN) mode / Away mode.

Ajuste predeterminado

Default setting

Periodo/Period	1		2		3		4	
	Hora/Time	Temp.	Hora/Time	Temp.	Hora/Time	Temp.	Hora/Time	Temp.
1,2,3,4,5 (Lu a Vi.) / (Mon-Fri)	7:00	22°C	8:30	19°C	17:00	22°C	22:00	19°C
6 (Sá.) / (Sat)	8:00	22°C	8:30	22°C	17:00	22°C	22:00	19°C
7 (Do.) / (Su)	8:00	22°C	8:30	22°C	17:00	22°C	22:00	19°C

Función de ventana abierta (Función OWD)

Al habilitar la función de detección de ventana abierta en ajustes avanzados, el sistema detiene automáticamente la calefacción al detectar una caída de temperatura repentina en la habitación (2 °C en 15 minutos de forma predeterminada). Esto normalmente sucede al abrir una ventana o puerta sin apagar el dispositivo de calefacción.

El dispositivo vuelve al modo de funcionamiento anterior después de 30 minutos; luego  desaparece. Si pulsa cualquier botón durante el periodo de calefacción apagada, se desactiva la función de ventana abierta.

Open Window Detect Function (OWD function)

When the Open Window detect function is enabled in advanced settings, the system will automatically stop heating when it detects a sudden drop of room temperature (2°C in 15 minutes as default). This is normally caused when a window or door is opened without turning off the heating device.

The device will return to the previous mode of operation after 30mins, then  disappear. Press any button will exit OWD function during the heating off period.

Conexión a Wifi del dispositivo (necesario receptor Wifi "Ge-Smart")

Nota: Antes de añadir el termostato a la aplicación, asegúrate de haber añadido el receptor WIFI "Ge-Smart".

1. Pulsa el botón de ENCENDIDO/APAGADO para apagar termostato, luego mantén pulsado el botón **M** para entrar en emparejamiento de códigos y finalmente pulsa una vez el botón **+**; el código comienza a parpadear.
2. Enciende la aplicación, selecciona el receptor ya añadido y pulsa "añadir subdispositivo" y posteriormente en el menú "pequeño electrodoméstico" seleccionar "Termostato". Finalmente pulsa "Confirmar que indicador parpadea rápidamente" en el teléfono.
3. Espera hasta que se realice la conexión.

Pair Device to WIFI (needed Wifi gateway "Ge-Smart")

Note: Before adding the thermostat to the app, please make sure you have added the WIFI Gateway "Ge-Smart"

1. Turn off by pressing ON/OFF button, then long press **M** button to enter code pairing, then press **+** button once, the code will start flash.
2. Turn on app, select gateway you already added - press add sub device - press heater/thermostat, then press "Confirm indicator rapidly blink" on phone.
3. Wait until connection process is finished.

Ajustes avanzados

En modo apagado, mantén pulsado el botón **M** y el botón **+** durante 6 segundos para entrar en ajuste de parámetros. Cada pulsación del botón **M** cambia al ajuste del elemento siguiente. Ajusta el valor pulsando el botón **+** o **-**

Advanced settings

Under off mode, press and hold **M** button and **+** button for 6 seconds to enter parameter setting. Each press of **M** button will go to next item setting. Adjust the value by pressing **+** or **-** button.

Menu	Descripción / Description	Intervalo / Range	Valor predet. / Default Value
01	Calibración de temperatura del sensor interno Temp. calibration for internal sensor	-8°C - 8°C	0°C
02	Punto de ajuste max. Set point max.	5°C - 35°C	35°C
03	Punto de ajuste min. Set point Min.	5°C - 35°C	5°C
05	Temperatura de protección contra congelación Frost Protection Temp.	5°C - 15°C	5°C
09	Zona muerta Dead Zone	0°C - 3°C	0°C
11	Bloqueo infantil Child lock	1: Bloqueo / Lock 0: Desbloqueo / Unlock	0
12	Función de detección de Ventana abierta (OWD) Open window detect function	ON / OFF	ON
13	Tiempo de detección de OWD OWD Detect Time	2 - 30 min.	15 min.
14	Selección de caída de temperatura de OWD (dentro del tiempo de detección) OWD Drop temp. select (within detect time)	2,3,4°C	2°C

15	Selección de tiempo de retardo de OWD (Vuelve al modo de funcionamiento anterior) OWD Delay time select (Return to previous working status)	10 - 60 min.	30 min.
17	Reinicio a ajustes de fabrica Factory reset	0: 1: Si y luego pulsa el botón de encendido/apagado durante 5 segundos; espera hasta que el termostato se reinicie / Yes, and the press On / Off button for 5s. wait until thermostat restart	0
32	Brillo de la luz de fondo Backlight brightness	0% - 100%	40%

ESQUEMA DE CABLEADO / WIRING DIAGRAM

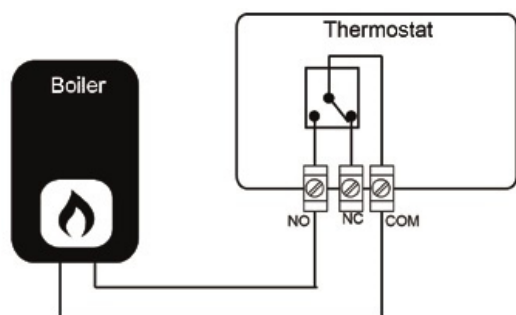

INSTALACION Y DIMENSIONES / INSTALLATION AND DIMENSION

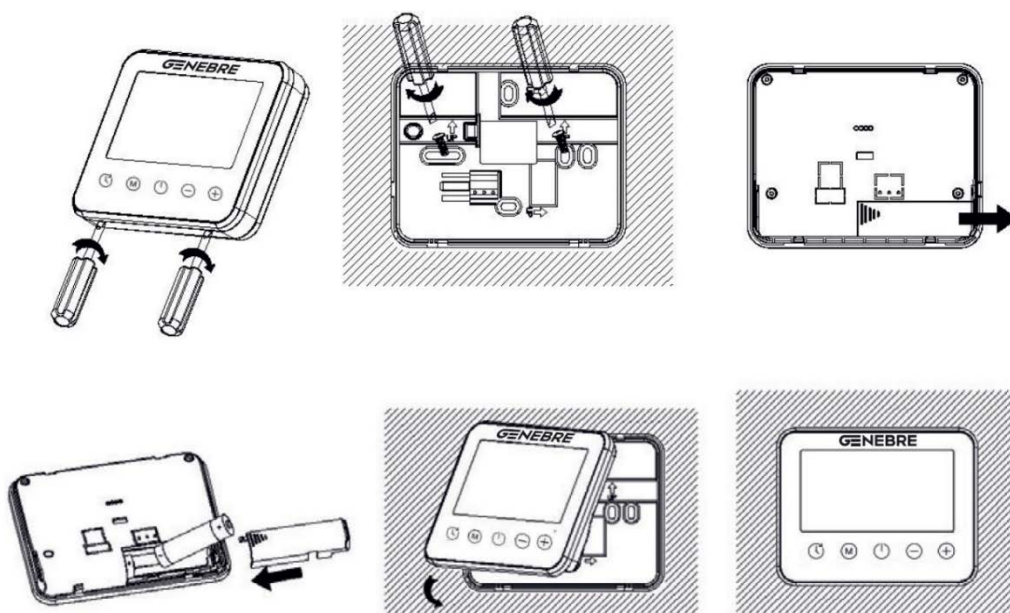

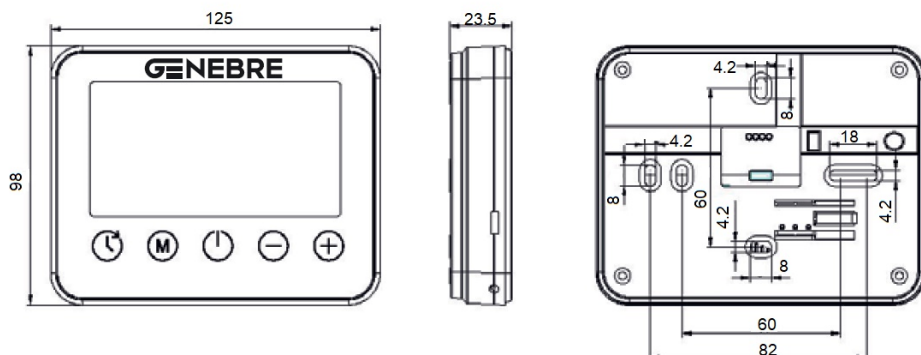

Art.: 3932

Receptor WIFI "GE-SMART" / WIFI Gateway "GE-SMART"

Características

El Hub receptor Wifi "Ge-Smart" está diseñado para configurarse de forma fácil y rápida. Sólo debe seguir el proceso de configuración y pronto tendrá control pleno de la calefacción en su hogar.

Features

E-HUB is designed to be quick and simple to setup. Just follow the quick start set up sequence and you will soon have total control over your home heating system.

Datos técnicos

- Alimentación: Micro USB 5V (1A) mediante cable adaptador de red 230 VAC.
- Alcance de señal: 120m en espacio abierto
- N° Max. de dispositivos a conectar: 16
- Frecuencia: 868Mhz.
- Temperatura ambiente: 5°C ~ 50°C.
- Dimensiones: Montaje en superficie, 78 mm x 98 mm x 28 mm.
- Color: Blanco.
- Grado de protección IP: 30.

Technical Data

- Power supply: Micro USB 5V (1A) connection via 230V adapter
- Range: 120m on open space
- Max. devices to connect: 16
- Frequency: 868Mhz.
- Environment Temperature: 5°C ~ 50°C.
- Dimensions: Surface mounted, 78mm x 98 mm x 28mm.
- Color: White.
- IP protection rating: 30.

Conexión de cables

Conecta el cable de alimentación USB al receptor.

Wiring connection

Connect the USB power supply to the Hub.

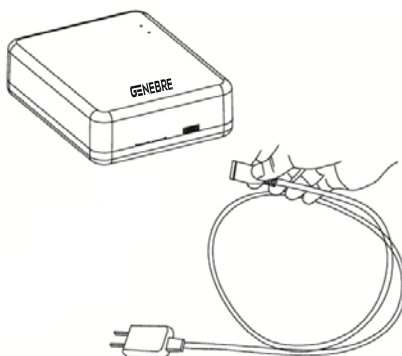

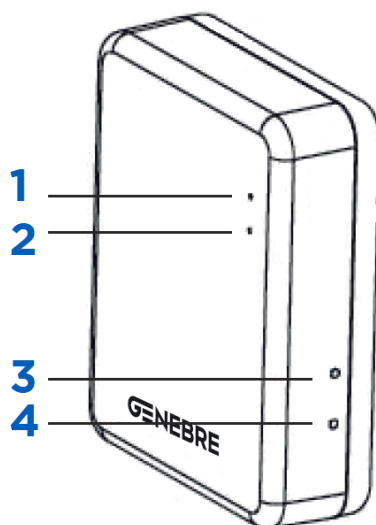

Conexión a wifi

1. LED1: Indicador de emparejamiento de RF
2. LED2: Indicador de red Wifi
 Parpadeo lento: Fallo de conexión a Wifi
 Parpadeo rápido: En conexión a Wifi
3. Botón 1: Emparejamiento con dispositivos RF
4. Botón 2: Configuración Wifi

Wifi connection

1. LED1: RF pairing indicator
2. LED2: Network LED indicator
 Slow Flash: WIFI connection failure
 Fast Flash: In connecting to WIFI
3. RF pair with slave devices
4. Wifi connection on button

Explicación de led y botones

Antes de la configuración del Wifi, por favor, asegúrese que su teléfono esta ahora conectado a Wifi 2.4GHz.

1. Ten el teléfono móvil conectado al wifi.
2. Descarga y abre la aplicación. En la tienda de aplicaciones, busca "Smart Life" o lee el código QR. Si es la primera vez que usas esta aplicación, toca "Crear cuenta nueva" para registrar tu cuenta. Si ya tienes una cuenta, haz clic en el botón "Iniciar sesión".
3. Abre la página "Casa" de la aplicación y luego haz clic en el botón "+" en la esquina superior derecha.
4. Pulsa "Otros" y luego pulsa "Conector wifi".
5. Mantén pulsado el botón de conexión al wifi en el portal hasta que el LED 2 parpadee rápidamente.
6. Pulsa "Confirmar que indicador parpadea rápidamente" en el teléfono
7. Espera un momento hasta que se realice la conexión. Ahora el portal está conectado correctamente a la aplicación.

Leds & Buttons Explanations

Before Wifi configuration, please make sure your phone is now connected to 2.4 GHz WIFI.

1. Mobile Phone is connected to WIFI.
2. Download and open the app. In the app store, search for "Smart Life" or scan QR code. If you are first time to use this app, please tap "Register" to create your account. If you already have an account, please click the "Login" button.
3. Open "My home" page of the app, and click "+" button on the upper right corner.
4. Press "Others", then press "WIFI connector".
5. Long press WIFI connection button on gateway until LED 2 flash quickly.
6. Press "Confirm indicator rapidly blink" on phone.
7. Wait a moment until connection is finished. Now gateway is connected successfully to the app.

MONTAJE (colócalo en algún lugar cerca del enrutado) MOUNTING (Please put it at somewhere near to router)

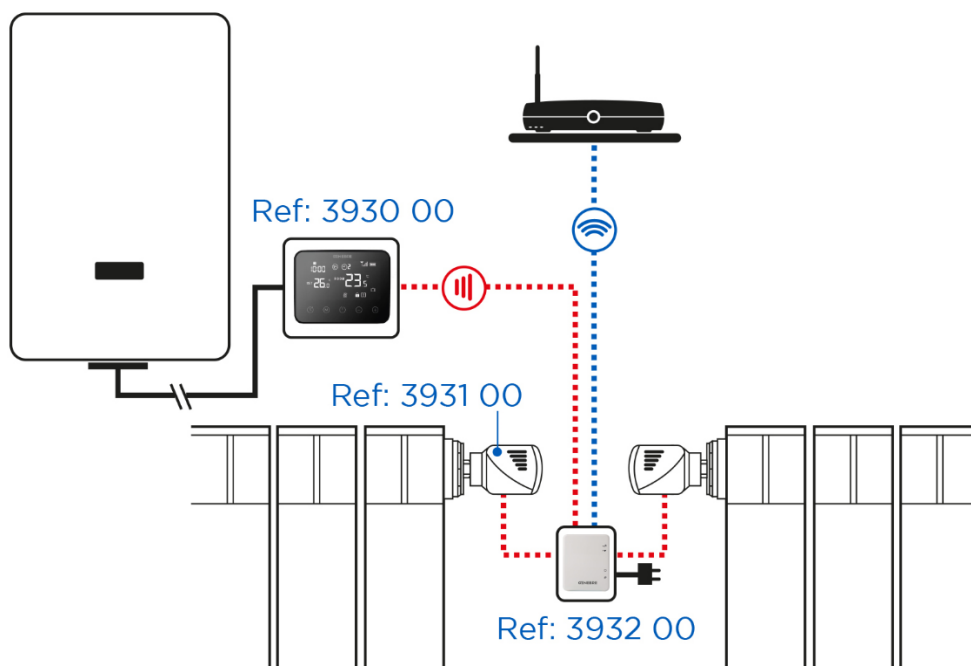
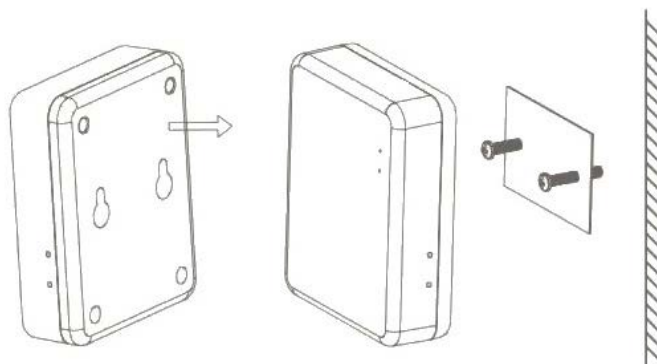



Información importante para el correcto desecho del producto

Al final de su vida útil, el producto no se puede desechar como residuo urbano. Se debe llevar a un punto de recogida de residuos, establecido por la autoridad competente o por proveedores especializados en este servicio. Reciclar un producto eléctrico o electrónico de forma adecuada evita las consecuencias negativas para el medio ambiente, y para la salud derivadas de un reciclaje incorrecto y permite que las materias primas que lo constituyen se reciclen, ahorrando en recursos naturales y energía. Como recordatorio de la necesidad de reciclar productos eléctricos y electrónicos de forma adecuada, el producto está marcado con un contenedor tachado.

Important information for correct disposal of the product

At the end of its working life, product must not be disposed of as urban waste. It must be taken to a special differentiated waste collection centers, set up by local authorities or to dealers providing this service. Disposing of an electric or electronic appliance separately avoids possible negative consequences for the environmental and health deriving from inappropriate disposal and enables the constituent materials to be recovered to obtain significant savings in energy and resources. As a reminder of the need to dispose of electric and electronic appliances separately, the product is marked with a crossed-out wheeled dustbin.