



TIEMME

KIT TERMINALE SOLARE SOLAR TERMINAL KIT

Art. 1900KITSUN

Kit terminale per scarico aria negli impianti a pannelli solari Terminal kit for air discharge in the solar panel systems

I kit terminali per scarico aria Tiemme sono stati appositamente progettati per resistere alle condizioni di esercizio degli impianti solari e vengono generalmente installati nei punti più in alto dei sistemi per rimuovere l'aria intrappolata nel circuito. La presenza della valvola a sfera permette di sostituire la valvola di sfogo aria in caso di danneggiamenti e/o malfunzionamenti. I kit sono inoltre idonei per l'utilizzo negli impianti civili ed industriali per la distribuzione di acqua, aria compressa, olii e generalmente qualsiasi fluido non aggressivo.

The terminal kit for air discharge are specially designed to resist to the operating conditions of solar systems and are generally installed in the top of the circuit in order to purge entrapped air. The presence of the ball valve allows you to replace the air vent valve in the event of damage and / or malfunction. The kits are also suitable for the use in domestic and industrial installations for the distribution of water, compressed air, oils and generally any non-aggressive fluid.



Per la gamma completa vedere il catalogo / For complete range see catalogue

Caratteristiche Tecniche

Temperatura max di esercizio : 180 °C
Temperatura min di esercizio : - 20°C (*)
Pressione max di esercizio : 10bar
Pressione max di scarico : 4bar
Estremità : maschio ISO 228

(*) purché il fluido rimanga in fase liquida

Descrizione	Materiale	Trattamento
Corpo	Ottone CW617N - EN12165	Nichelato
Sfera	Ottone CW617N - EN12164	Cromato
Stelo	Ottone CW617N - EN12164	-
O-rings	Gomma fluorurata FPM	-
Guarnizioni laterali	P.T.F.E. C755 carbone 25%.	-
Leva	Alluminio	Verniciato
Dado	Acciaio	Zincato

Corpo	Ottone CW617N - EN12165	Nichelato
Coperchio	Ottone CW617N - EN12165	Nichelato
O-rings	Gomma fluorurata FPM	-
Galleggiante	Copolimero methylpentene	-
Leveraggio	Ossido di polifenilene (PPO)	-
Flangia	Ossido di polifenilene (PPO)	-
Otturatore	Gomma fluorurata FPM	-
Molla	Acciaio inox AISI 302	-
Tappino	Ottone CW617N - EN12164	Nichelato
	gomma etilene-propilene	

Technical Features

Maximum temperature : 180°C
Minimum temperature : - 20°C (*)
Maximum operating pressure: 10bar
Maximum venting pressure: 4bar
End connections : male ISO 228

(*) provided that the fluid remains in the liquid phase

Description	Material	Treatment
Body	CW617N-EN12165 brass	Nickel plated
Ball	CW617N-EN12164 brass	Chrome plated
Stem	CW617N-EN12164 brass	-
O-rings	Fluorinated rubber FPM	-
Side washers	P.T.F.E. C755 carbon 25%	-
Handle	Aluminium	Painted
Nut	Steel	Zinc plated

Body	CW617N-EN12165 brass	Nickel plated
Cover	CW617N-EN12165 brass	Nickel plated
O-rings	Fluorinated rubber FPM	-
Floater	Methylpentene copolymer	-
Leverage	Polyphenylene oxide (PPO)	-
Flange	Polyphenylene oxide (PPO)	-
Shutter	Fluorinated rubber FPM	-
Spring	Stainless steel AISI 302	-
Plug	CW617N-EN12164 brass	Nickel plated
	ethylene-propylene rubber	

TIEMME Raccorderie S.p.A. si riserva di apportare modifiche in qualsiasi momento senza preavviso. TIEMME Raccorderie S.p.A. reserves the right to modify contents in any time without prior advise. È vietata qualsiasi forma di riproduzione, se non autorizzata. It is forbidden any reproduction unless under TIEMME autorization



Certificazioni / Certifications



TIEMME Raccorderie S.p.A.
Via Cavallera 6/A (Loc. Barco) - 25045 Castegnato (Bs) - Italy
Tel +39 030 2142211 R.A. - Fax +39 030 2142206
info@tiemme.com - www.tiemme.com

©TIEMME Raccorderie S.p.A. 1900KITSUN Rev. 0 11-13





TIEMME

KIT TERMINALE SOLARE SOLAR TERMINAL KIT

Art. **1900KITSUN**

Dimensioni Dimensions

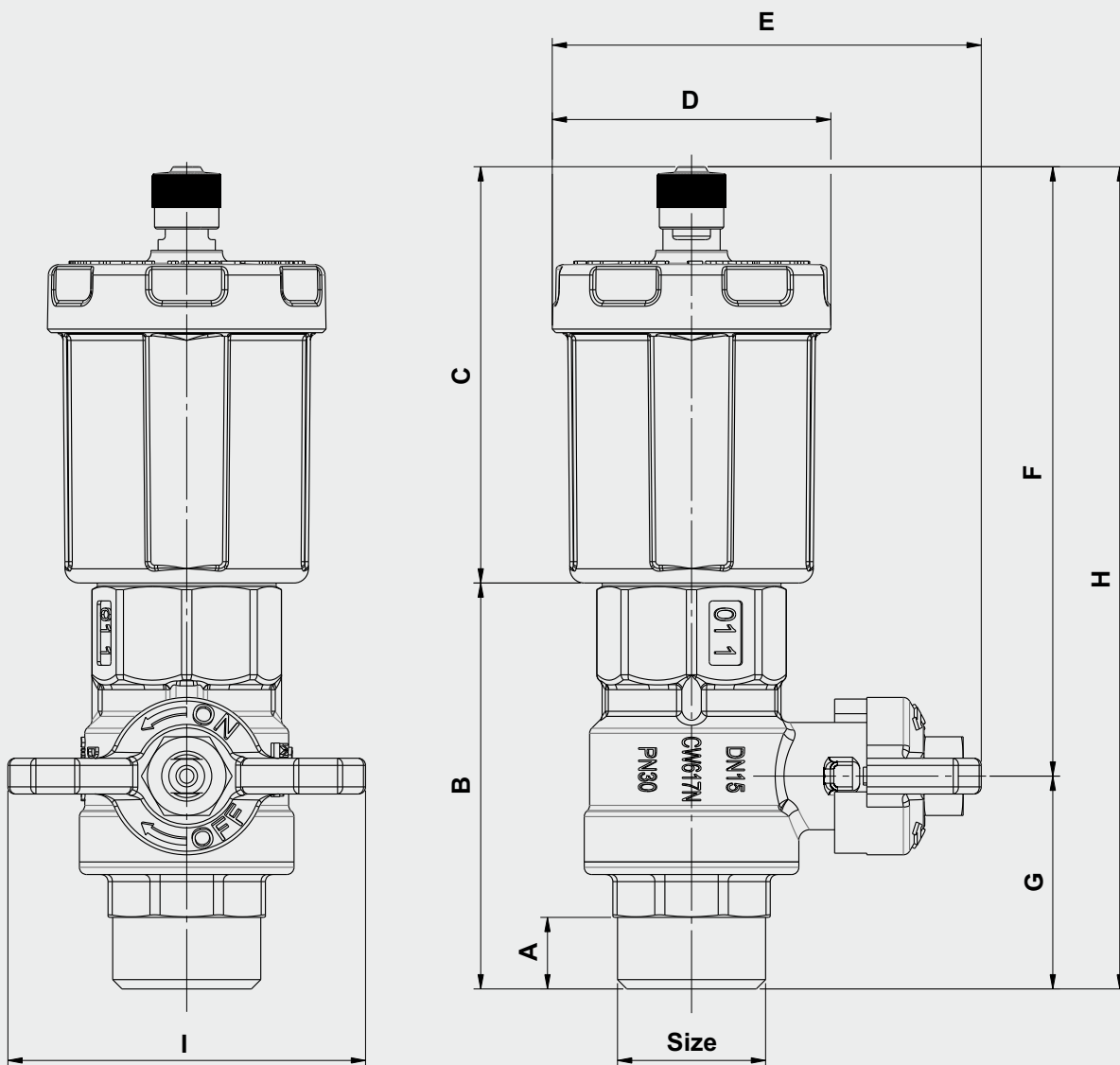

Size	DN	A	B	C	D	E	F	G	H	I	PN
1/2"	15	10	56,5	59,5	39	60	85,2	29,8	115	50	10



TIEMME Raccorderie S.p.A.
Via Cavallera 6/A (Loc. Barco) - 25045 Castegnato (Bs) - Italy
Tel +39 030 2142211 R.A. - Fax +39 030 2142206
info@tiemme.com - www.tiemme.com



TIEMME Raccorderie S.p.A. si riserva di apportare modifiche in qualsiasi momento senza preavviso.
TIEMME Raccorderie S.p.A. reserves the right to modify contents in any time without prior advise.
È vietata qualsiasi forma di riproduzione, se non autorizzata.
is forbidden any reproduction unless under TIEMME autorization





TIEMME

KIT TERMINALE SOLARE SOLAR TERMINAL KIT

Art. **1900KITSUN**

Istruzioni per l'installazione Installation instructions

Salvo diversamente indicato la chiusura della valvola avviene in senso orario e l'apertura in senso anti-orario.

La direzione di montaggio della valvola rispetto al flusso del circuito è indifferente se non diversamente specificato con l'apposizione di specifiche marcature (generalmente frecce) sul corpo valvola.

L'impianto deve essere progettato e realizzato in modo tale da evitare sollecitazioni tali da danneggiare la valvola ed impedirne la corretta tenuta ed il buon funzionamento.

Le operazioni di collegamento tra la valvola e la raccorderia di connessione all'impianto devono essere eseguite con attrezzature idonee. La coppia di serraggio deve essere tale da garantire la corretta tenuta senza arrecare danneggiamenti alla valvola od ai raccordi.

Ad installazione completata è necessario eseguire la verifica delle tenute secondo quanto specificato dalle norme tecniche e/o dalle leggi vigenti nel paese di utilizzo.

La valvola non va tenuta in posizione intermedia per lunghi periodi onde evitare danneggiamenti degli organi di tenuta della valvola stessa.

In caso di lunga inattività della valvola è possibile che la manovrabilità risulti difficile pertanto si rende necessario l'utilizzo di "leve lunghe" per facilitarne l'apertura e/o chiusura.

Per mantenere la valvola ed i relativi organi di tenuta in buone condizioni è suggerito installare un filtro per la raccolta di eventuali impurità a monte della valvola.

Tiemme Raccorderie SpA declina ogni responsabilità in caso di guasti e/o incidenti qualora l'installazione non sia stata realizzata in conformità con le norme tecniche e scientifiche in vigore ed in conformità a manuali, cataloghi e/o relative disposizioni tecniche indicate da Tiemme Raccorderie SpA.

Per qualsiasi ulteriore informazione rivolgersi ai rivenditori autorizzati o direttamente a TIEMME SpA.

Otherwise stated to close the valve the handle shall be turned clockwise, counterclockwise to open it.

Otherwise stated by specific marks on the valve body (arrows,...) there is no valve flow direction.

The system shall be designed and realised in order to avoid any stress that could damage the valve and could compromise the sealing and the correct working of the valve.

All installation operations shall be done using properly tooling. The tightenings shall be such as to guarantee the sealing but without make any damage to the valve or fittings.

Once the installation have been completed is necessary to verify the sealings according to technical specifications and/or what required by the country of installation.

The valve should not be kept in intermediate position for a long period of time in order to avoid any damages of the valve sealings.

If the valve have not been used for a long period of time it may be difficult to operate therefore it will be necessary to use a "long lever".

To kept the valve and sealings in good conditions it is suggested to place a filter upstream in order to stop impurity.

Tiemme Raccorderie SpA decline any responsibility in case of damages and/or accidents when the installation is not done in conformity with technical and scientific rules in force and in conformity with manuals, catalogues and/or technical documentation written by Tiemme Raccorderie SpA.

For any further information please refer to your local dealer or directly to TIEMME S.p.A.

TIEMME Raccorderie S.p.A. si riserva di apportare modifiche in qualsiasi momento senza preavviso.
TIEMME Raccorderie S.p.A. reserves the right to modify contents in any time without prior advise.
È vietata qualsiasi forma di riproduzione, se non autorizzata.
Is forbidden any reproduction unless under TIEMME autorization



TIEMME Raccorderie S.p.A.
Via Cavallera 6/A (Loc. Barco) - 25045 Castegnato (Bs) - Italy
Tel +39 030 2142211 R.A. - Fax +39 030 2142206
info@tiemme.com - www.tiemme.com

